

Nascholingsdag Het Westen en de Wereld

Juni 2013

De Mongolen en de Wereld...

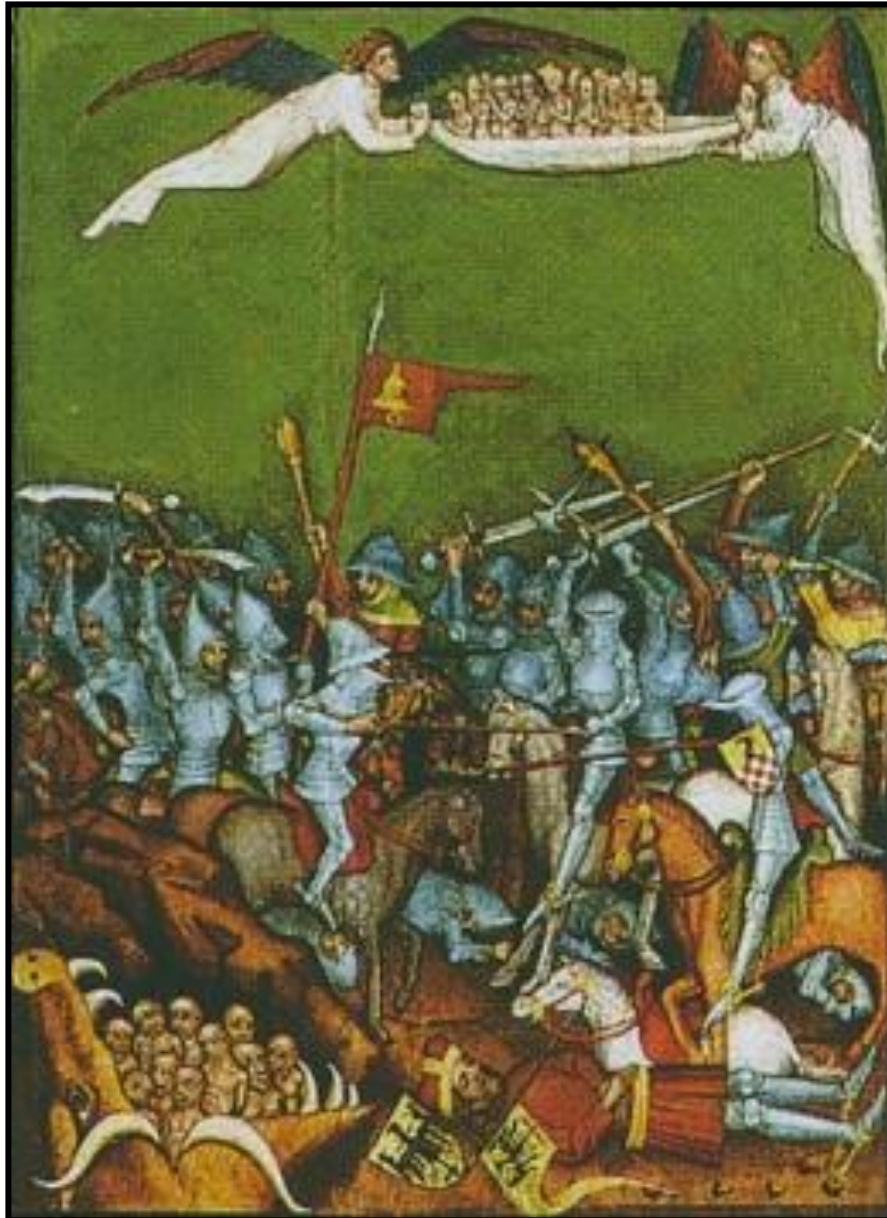

door:

Koen Henskens,
vakdidacticus/lerarenopleider
Instituut voor Leraar en School (ILS),
Hogeschool Arnhem en Nijmegen (HAN)
Email: Koen.henskens@han.nl

De Mongolen en de wereld...

In deze werkvorm wordt gekeken naar de opkomst en ondergang van het grootste landrijk uit de wereldgeschiedenis.

In eerste instantie wordt geprobeerd een chronologisch overzicht te creëren aan de hand van afbeeldingen van de voornaamste gebeurtenissen uit de Mongoolse geschiedenis in de 13^e en 14^e eeuw.

Nadat deze chronologie is vastgesteld, zal met behulp van middeleeuwse afbeeldingen en tekstfragmenten meer specifiek gekeken worden naar de Westerse houding naar deze nieuwe wereldmacht.

De les in een oogopslag

Onderwerp: Mongolen en de wereld

Activiteit: Leerlingen gaan aan de hand van een tijdbalk en middeleeuwse historische afbeeldingen een beeld schetsen over de opkomst, verloop en de ondergang van het Mongoolse rijk

Tijdsduur: 50 min

Doelen:

- Leerlingen kunnen het verloop van de opkomst en ondergang van het Mongoolse Rijk beschrijven
- Leerlingen kunnen historische afbeeldingen interpreteren en analyseren
- Leerlingen kunnen primaire bronnen interpreteren en analyseren
- Leerlingen kunnen beargumenteren om welke redenen de opmars van de Mongolen herhaaldelijk stagneerde
- Leerlingen kunnen beargumenteren hoe verschillende groeperingen over de Mongolen dachten en waarom ze zo over hun dachten.

Kenmerkende aspecten:

- De expansie van de christelijke wereld naar buiten toe, onder andere in de vorm van de kruistochten; (*naast de kruistochten zijn er veel gezantschappen en missionarissen richting Azië getrokken, waarvan een paar tekstfragmenten in de werkvorm zijn opgenomen*)

In mindere mate ook:

- De opkomst van handel en ambacht die de basis legde voor het herleven van een agrarisch-urbane samenleving (*als je ingaat op de tekstbronnen die over de Mongoolse eetgewoonten gaan en handelscontacten*)
- Het conflict in de christelijke wereld over de vraag of de wereldlijke dan wel de geestelijke macht het primaat behoorde te hebben (*als je ingaat op de tekstbron van de Khagans aan koningen en de paus, of de oorzaak waarom de christenen zich niet goed organiseerden tegen de Mongolen, o.a. door de strijd tussen paus en Duitse keizer*)
- Het begin van staatsvorming en centralisatie (*als je ingaat op de vergankelijkheid van het Mongoolse rijk, de onderwerping van veel vorstendommen aan de Mongoolse leiders en de opstanden die later opkomen, die een soort nationaal gevoel teweeg brengen*).

Beginsituatie:

- De werkvorm kan zowel voor de onderbouw als de bovenbouw gebruikt worden. Voor de onderbouw heb je wel uitgebreidere instructie nodig, en is het raadzaam om de onderdelen goed na te bespreken, of slechts één van de onderdelen van de werkvorm te doen.

- De leerlingen zijn voor aanvang van de opdracht op de hoogte van het fenomeen en (heel globaal het) verloop van de kruistochten, hebben de middeleeuwse samenleving kort behandeld zodat ze het christelijk karakter ervan en de macht van de kerk kennen.

Vorbereiden:

- voor elk duo is er een envelop met 14 afbeeldingen;
- voor elk duo is er een A3-blad met een tijdbalk;
- voor elk duo is er een kopie van de stamboom, de tekstbronnen en de yassa van Djengis Khan

Instrueren:

Wat: We gaan vandaag kijken naar een vergeten beschaving. Iedereen heeft weleens van Djengis Khan gehoord, en weet dat de Mongolen Europa ooit hebben aangevallen. Toch wete de meeste mensen niet meer dan dat.

Hoe:

Als eerste krijgen jullie een uitgebreide tijdbalk, met wat achtergrondinformatie (stamboom en yassa) en een envelop met 14 afbeeldingen.

Bekijk de tijdbalk goed en plaats de afbeeldingen op de juiste plaats in de tijdbalk. Vergeet niet de tekst bij de afbeelding ook goed te lezen.

Daarna krijgen jullie een aantal kaartjes over Mongoolse leiders. Met deze nieuwe informatie moet je kunnen uitvogelen waarom de aanvallen en de uitbreiding van hun rijk soms stopten.

Als laatste krijg je 6 tekstbronnen die je een beeld geven van hoe men over de Mongolen dacht.

Plaats de letters van de tekstbronnen in het juiste cirkeltje in de tijdbalk.

Waarom:

Bij geschiedenis is het belangrijk om een goed chronologisch overzicht te hebben in de geschiedenis. De gebeurtenissen van de Mongolen en van de Europese geschiedenis kunnen niet los van elkaar gezien worden. De strijd tussen paus en vorsten, maar ook tussen christenen en moslims, heeft vele invloed gehad op de reactie op de Mongoolse invallen. De gebeurtenissen hebben mede bepaald hoe mensen tegen de Mongolen aan gingen kijken. Door uitgebreid de historische afbeeldingen te analyseren, krijgen we ook een beter beeld van de gedachtewereld van de vijanden van de Mongolen.

Uitvoeren:*Inleiding*

- De docent geeft heel kort klassikaal een inleiding over de traditionele Mongolen en de opkomst van Djengis Khan. *(een korte schets van de stand van zaken in Europa rond 1200 kan ook geen kwaad)*

Ronde 1

- De leerlingen worden in tweetallen verdeeld.
- Elk tweetal krijgt een envelop met 14 afbeeldingen en een tijdbalk.
- Elk tweetal moet de afbeeldingen aan de juiste gebeurtenis koppelen. Schrijf het juiste cijfer in de tijdbalk in het juiste vierkantje.
- De tweetallen beantwoorden ook de vraag door wie de afbeelding is gemaakt en hoe de Mongolen erop worden afgebeeld.

Ronde 2 (optioneel)

- Elk tweetal krijgt een envelop met 11 kaartjes met gebeurtenissen over de Mongoolse heersers.
- Elk tweetal probeert met de kaartjes te verklaren waarom de Mongoolse aanvallen niet continu waren, maar waarom vaak slechts een paar jaar.

Ronde 3 (optioneel)

- Elk tweetal krijgt een blad met daarop 6 primaire tekstfragmenten.
- De leerlingen beantwoorden kort de vraag hoe deze christenen tegen de Mongolen aankeken.
- Met behulp van de tijdbalk proberen zij een verklaring te geven voor de christelijke kijk naar de Mongolen en proberen zich in te leven in de christenen en de mongolen.

Vervolg:

Om de koppeling met het schoolboek te vergroten is het een optie om alle belangrijke gebeurtenissen uit het schoolboek uit de Middeleeuwen aan de tijdbalk toe te voegen, zodat leerlingen een beter beeld krijgen van de verschillende beschavingen die naast elkaar leefden, waarvan zij er slechts eentje, namelijk de Westers-christelijke in de les krijgen normaal

Mocht er tijd over zijn zou een fragment van de film Mongol met daarin wat extra aandacht over de manier van leven van de Mongolen aan te raden zijn. De yassa (bron 1) zou dan goed als inleiding kunnen dienen over hun leefstijl. Verschillende fragmenten uit de film zijn goed te koppelen aan de regels en wetten in de yassa .

Literatuur:

- Jackson, Peter (2005), *The Mongols and the West*
- Man, John (2007), *Kublai Khan. From Xanadu to superpower*
- Saunders, John Joseph (2001). *The history of the Mongol conquests*
- Morgan, David (2007). *The Mongols* (2nd ed.).

Bron 1:

Enkele wetten uit de yassa, de traditionele erecode van de Mongolen, opgesteld door Djengis Khan

- *Er is gelijkheid voor iedereen.*
- *Iedereen zal even hard werken.*
- *Alle religies moeten met evenveel respect behandeld worden.*
- *Khans of generaals die met buitenlandse heersers samenspannen verdienen de doodstraf.*
- *Het executeren van vijandelijke leiders moet zonder bloedvergieten gebeuren, zodat geen koninklijk bloed de aarde raakt.*
- *De leider mag geen andere titel dan khan voeren.*
- *De heersers mogen geen bezit van gestorvenen zonder erfgenamen nemen, maar moeten er voor zorgen dat dit gaat naar degene die zich in heeft gezet voor het welzijn van de gestorvene.*
- *Als de leider stierf moest er een khuriltai bijeen geroepen worden om de opvolging te garanderen.*
- *Men mag niet te veel alcohol drinken, liever niet meer dan driemaal per maand.*
- *Men mag zich niet wassen in een stromende rivier.*
- *Paarden mogen niet uit een stilstaande waterbron drinken.*
- *Soldaten die hun legeronderdeel verlaten moeten geëxecuteerd worden.*
- *Het volk moet de khan verzorgen met het overschot van hun voedsel.*
- *Alle stammen moeten de khan paarden, rammen, melk en wol of wollen goederen geven.*
- *Soldaten mogen niet jonger zijn dan twintig jaar oud.*
- *Indien een soldaat in de strijd vlucht uit zijn onderdeel van tien, zullen alle tien de soldaten gedood worden.*

Opdracht

- Zet de afbeeldingen op de juiste plaats in de tijdperk
- Schrijf per afbeelding op uit welke hoek de afbeelding komt (Mongools, Chinees, Westers, Islamitisch, Russisch)
- Beschrijf daarna kort per bron hoe de Mongolen afgebeeld worden.

Afbeelding 1:
.....

Afbeelding 2:
.....

Afbeelding 3:
.....

Afbeelding 4:
.....

Afbeelding 5:
.....

Afbeelding 6:
.....

Afbeelding 7:
.....

Afbeelding 8:
.....

Afbeelding 9:
.....

Afbeelding 10:
.....

Afbeelding 11:
.....

Afbeelding 12:
.....

Afbeelding 13:
.....

Afbeelding 14:
.....

Chronologie van de opkomst en ondergang van het Mongoolse Rijk

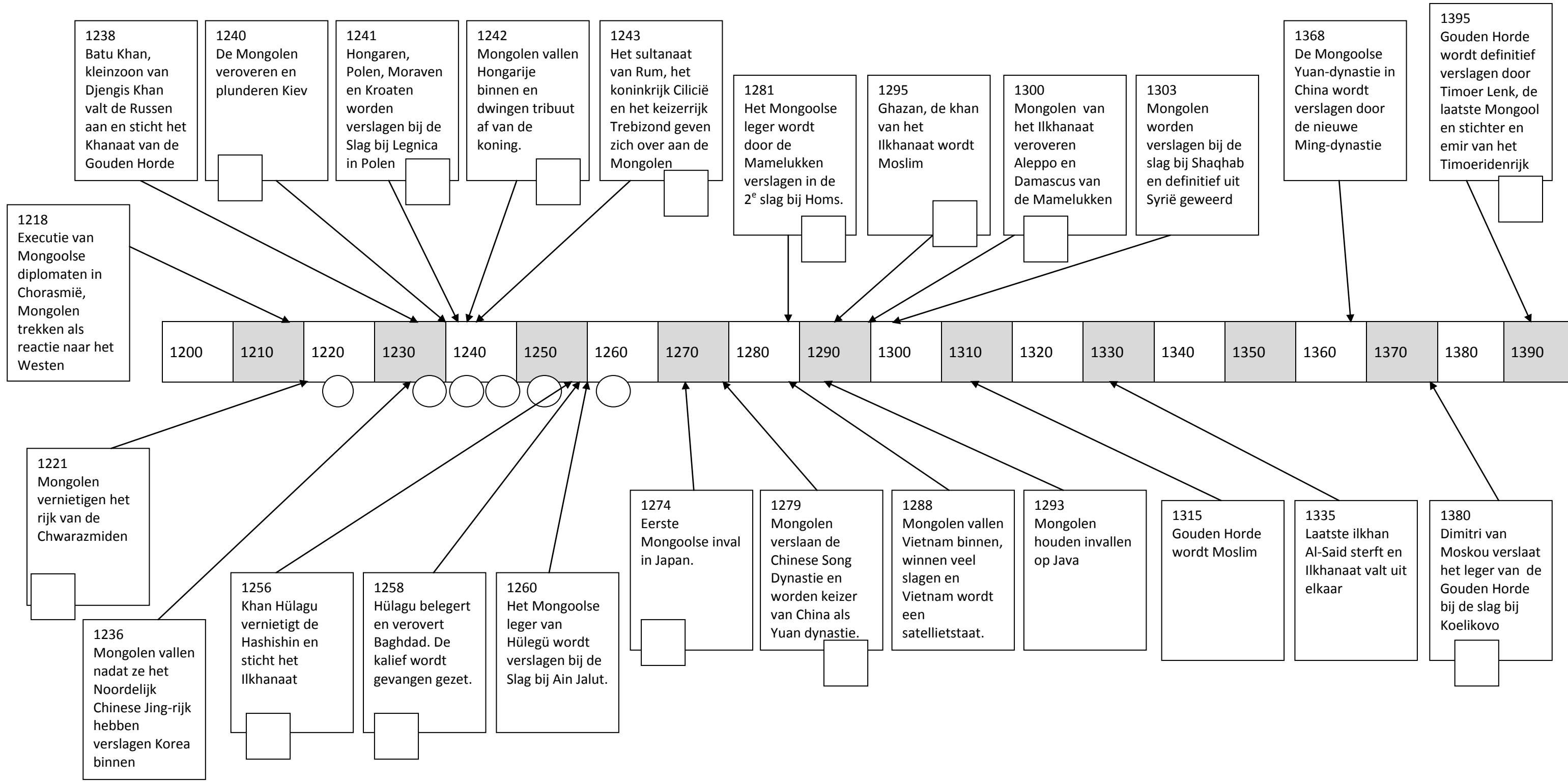

Bron 2: kaartjes met gebeurtenissen van de Mongoolse leiders

1206
Temujin wordt door khuriltai tot Djengis Khan uitgeroepen

1227
Djengis Khan sterft. Zijn rijk wordt onder zijn zonen verdeeld en een nieuwe Khan moet gekozen worden

1229
Op de khuriltai wordt Ögedei tot nieuwe Khagan van alle Mongolen benoemd.

1242
Ögedei sterft, zijn vrouw Töregene neemt als Khatun het rijk over tot de khuriltai bijeen komt

1246
Güyük wordt gekozen tot nieuwe Khagan

1248
Güyük sterft en zijn vrouw neemt de zaken waar als Khatun

1251
Möngkhe wordt tot Khagan gekozen door de khuriltai

1259
Möngkhe sterft

1262
Er breekt een Mongoolse burgeroorlog over de opvolging van Möngkhe, Ilkhanaat versus Gouden Horde

1270
De burgeroorlog komt tot een einde, Koeblai Khan heerst over het oosten.

1294
Koeblai Khan, de laatste Khagan sterft. De losse khanaten blijven voortbestaan.

Bron 3: kaart met de stamboom van de belangrijkste Mongoolse leiders

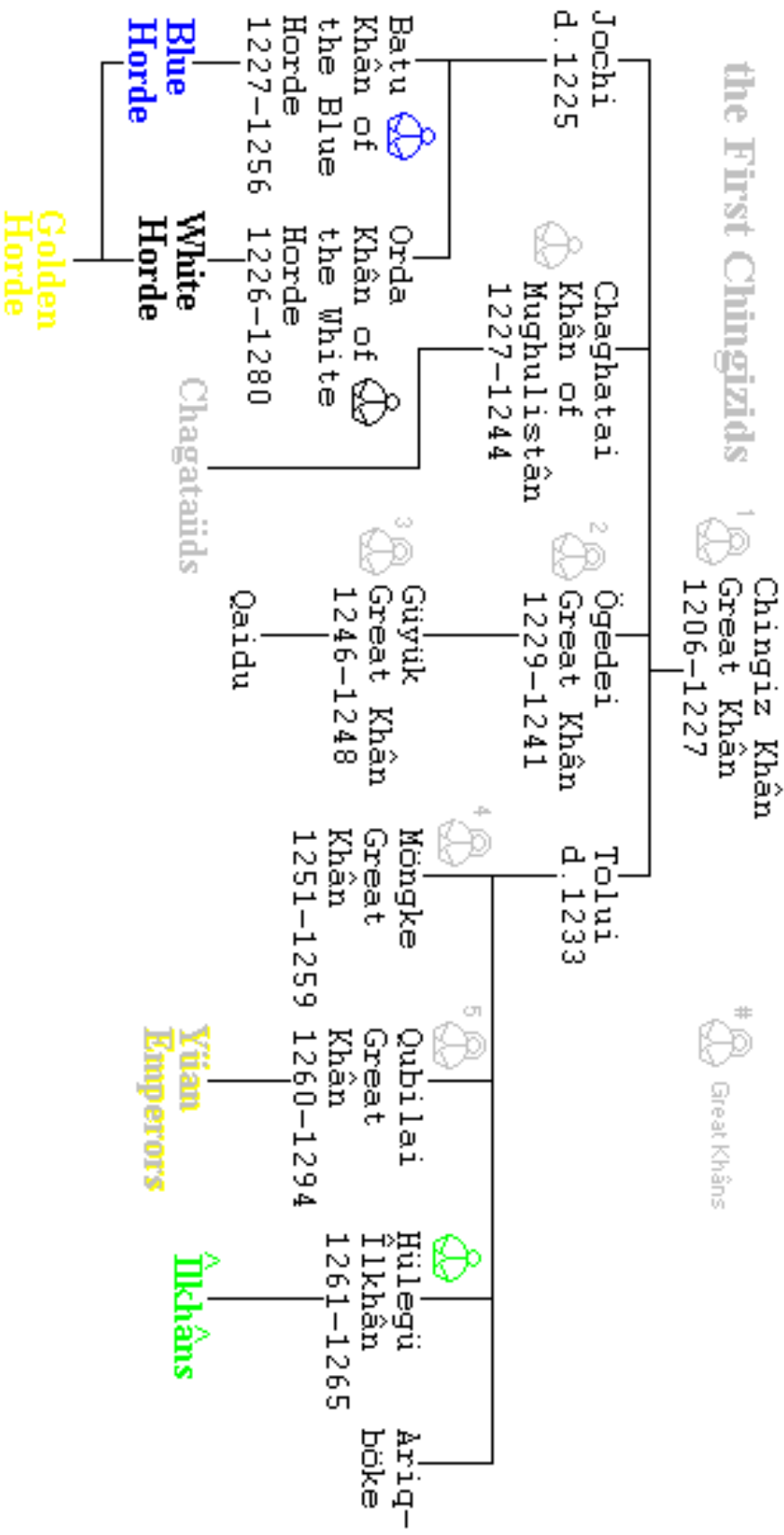

Tekstbronnen:

Bron A

'De Mongolen eten geen brood, kruiden of groenten...Ze weten niet hoe ze vis moeten vangen en hebben geen interesse in vis behalve als het het formaat van een schaap heeft...Ze kennen geen wijn van zichzelf en waren van import afhankelijk, in plaats daarvan drinken ze gegiste melk van merries met bloed...De afwezigheid van de belangrijke elementen brood, wijn en vis is opvallend'

Vrij naar: Willem van Roebroeck, in zijn reisverslag naar het hof van de khan in opdracht van koning Lodewijk IX van Frankrijk

Bron B

'Het zijn beestachtige mensen, die niet snappen dat de macht van de Paus boven hun eigen macht staat, ondanks alle pogingen van onze delegatie om dit uit te leggen...Ze weten niets van weven, en zijn gekleed in dierenhuiden...ze kennen geen landbouw en hebben geen dorpen of steden.'

Vrij naar: Simon van Saint-Quentin, in zijn reisverslag naar het hof van de khan in opdracht van Paus Innocentius IV.

Bron C

'Hoewel de kruistocht niet zijn doelen heeft behaald, is er ook goed nieuws: Koning David van India, de kleinzoon van Pape Jan, heeft zijn leger gemobiliseerd tegen de Saracenen. Hij heeft Perzië al veroverd, wat in handen van de Chwarazmiden was, en gaat nu op weg richting Baghdad. De moslims zijn nu ingesloten door de kruisridders uit het Westen en koning David in het oosten'

Vrij naar: Jacques de Vitry, bisschop van Akko

Bron D

'Ik, Khan, vertegenwoordiger van de hemelse koning die mij macht heeft gegeven op aarde om zij die voor mij buigen omhoog te helpen, en zij die mij weerstand bieden neer te slaan, vraag me af, O koning van Hongarije, waarom je geen van mijn gezanten die ik naar je stuur heb teruggestuurd? Ik ben me ervan bewust dat u een rijk en belangrijk vorst bent, dat u veel soldaten zult hebben. Vandaar dat het lastig voor u zal zijn om voor mij te buigen uit vrije wil; toch wil ik u waarschuwen dat het beter en gezonder voor u is, om u vrijwillig te schikken.'

Vrij naar: brief van Khan Batu aan Bela IV van Hongarije

Bron E

'Ik dank u voor het zenden van een boodschapper. Zijn giften waren echter mager en ook niet als teken van onderwerping. Door de volmacht van God zijn alle landen, van de rijzende tot de ondergaande zon, onderworpen aan ons...U, in persoon, als hoofd van alle christelijke koninkrijkes, zal in een geheel, met een stem, bij ons komen en u onderwerpen aan ons. Dit is wat wij u kenbaar maken. Als u anders handelt, wat zal er dan gebeuren? God weet het.'

Vrij naar: brief van khagan Güyük aan paus Innocentius IV

Bron F

'Ik wil je waarschuwen voor de Mongolen, want ze zijn een verraderlijk volk...hoewel sommigen zich hebben bekeerd, worden er vraagtekens bij hun motieven gezet...Hoewel ze aangeven dat ze samen willen werken om de Mamelukken te verslaan, weet God alleen of ze echte afgevaardigden zijn van het hof, of gewoon spionnen'

Vrij naar: brief van koning Alfonso X van Castilië aan koning Jaime van Aragon.

Afbeelding 1:

Het leger van de Mongolen kijkt met verbazing hoe de leider van de Chwarazmenen zijn leger en volgelingen achterlaat en de rivier de Indus over is gestoken om naar India te vluchten.

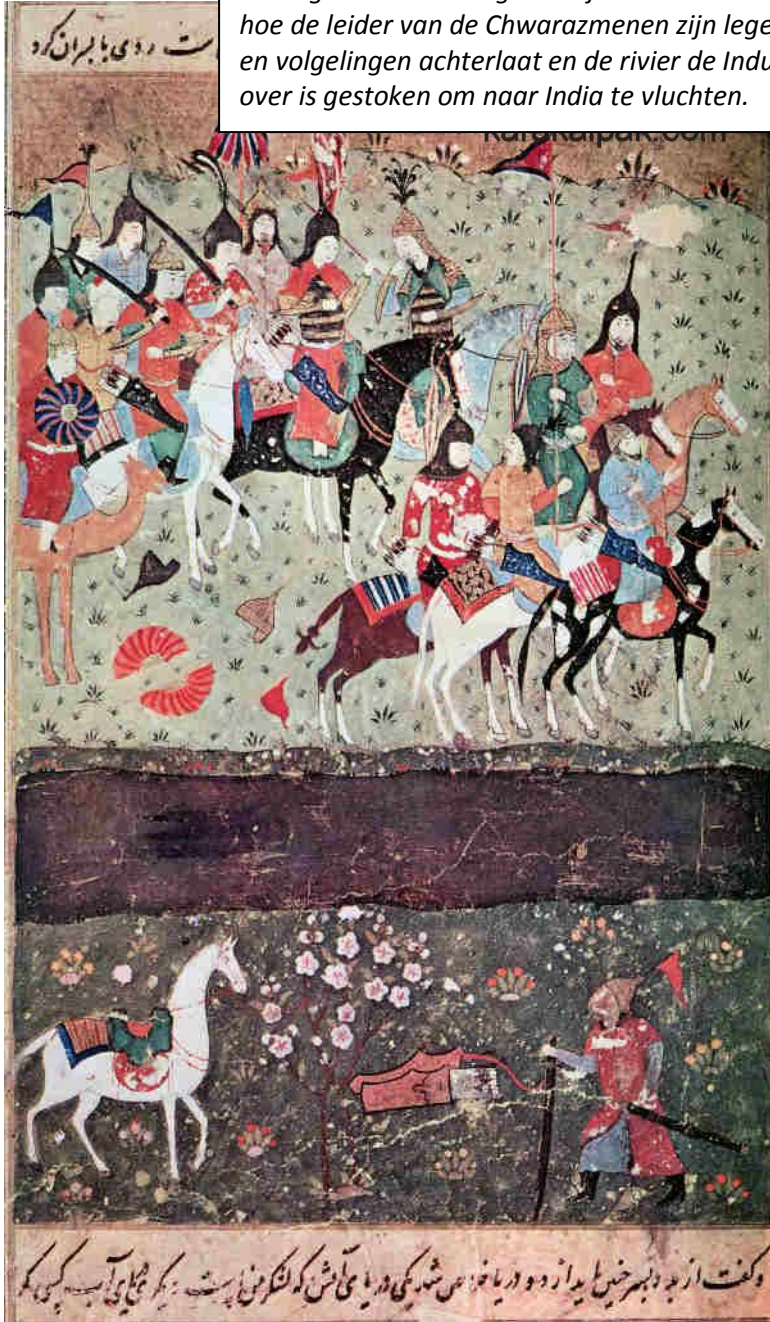

Afbeelding 2:

De invasievloot van de Mongolen wordt geënterd door zwaarbewapende Samurai. De vloot die niet geënterd werd werd in een storm vernietigd en de Mongolen moesten zich terugtrekken



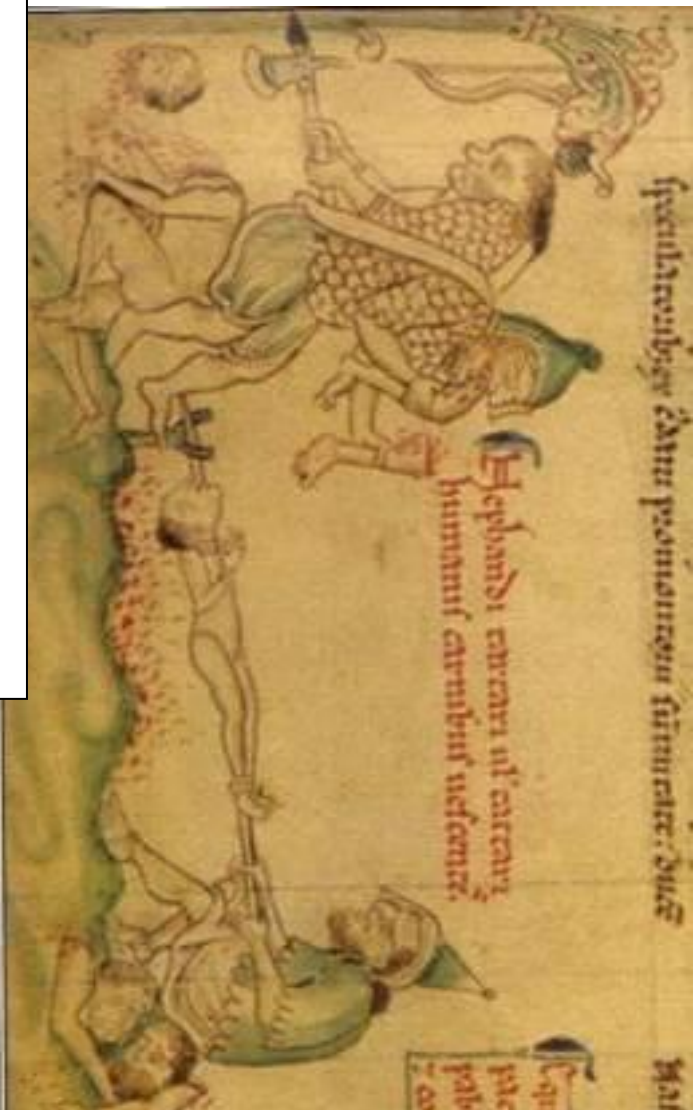

Afbeelding 3:
Ut angst voor alle gruwelijke verhalen die over de Mongolen de
ronde gingen, onder andere dat zij kannibalen waren en graag
feesten op de lichamen van hun tegenstanders, kiezen een aantal
kleinere koninkrijkes in Anatolië eieren voor hun geld en geven
zich over aan de Mongolen. Zij worden nu Mongoolse onderdanen.

Afbeelding 4:
De khan Timoer Lenk uit Chagatai weet de leiders van
de Gouden Horde, die al verzwakt waren door de
opkomende macht uit Moskou, definitief te verslaan
in de Slag bij de Rivier Terek.



Abbeelding 6:
Een van de veldslagen tussen de heidense Mongolen en de islamitische Mamelukken, het leger van de Egyptische sultan.



Abbeelding 5:
Als straf voor zijn weerstand tegen de Mongolen wordt de kalief opgesloten bij zijn eigen schatten. De kalief sterft enkele weken later in de opgesloten ruimte aan honger en dorst.

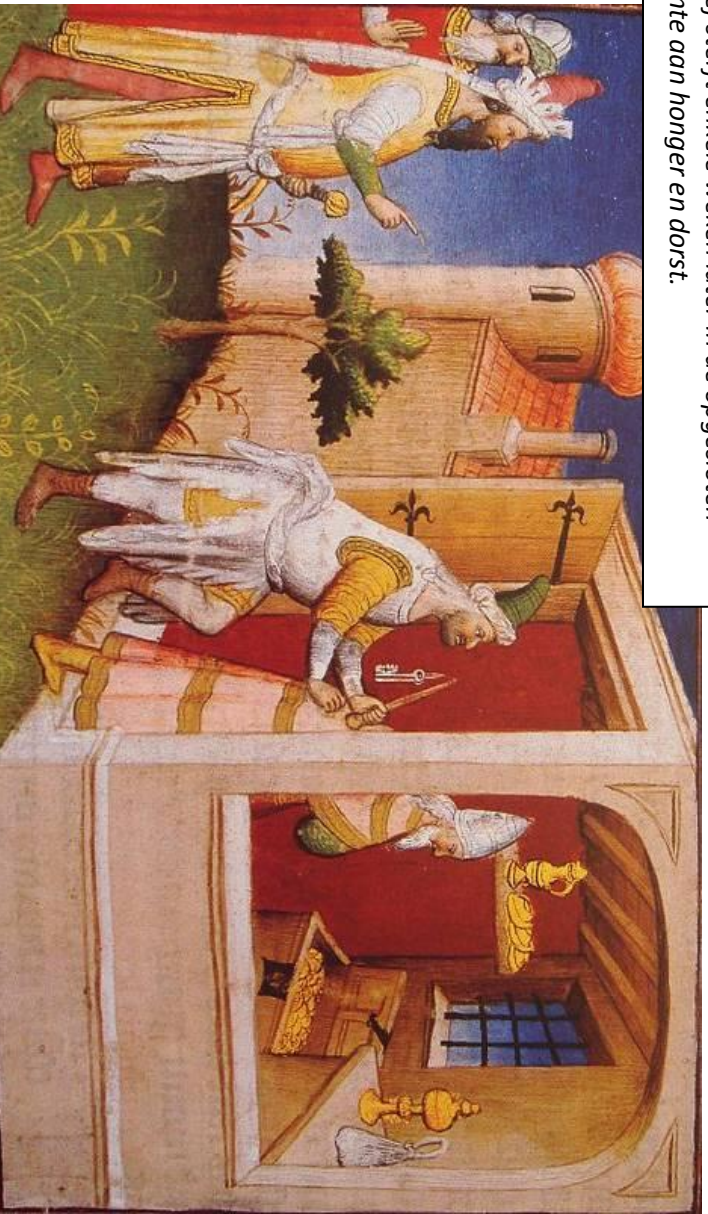

Afbeelding 7:

Deze khan werd als kind van een boedhistische vader en een nestoriaans christelijke moeder opgegroeid. Was gefascineerd door geloof en besloot na het bestuderen van de koran, wat hieronder is afgebeeld, zich te bekeren tot de Islam.



Afbeelding 8:

Een van de veldslagen tussen de heidense Mongolen en de islamitische Mamelukken, het leger van de Egyptische sultan.



Afbeelding 9:
Bij de slag bij Muhi werd het lot van de Hongaren beslist. De Hongaarse koning had versterking gekregen vanuit heel Europa, de Teutoonse orde, de Tempeliers en de hertog van Oostenrijk hadden troepen gestuurd, maar het mocht niet baten. Het christelijk leger werd verslagen door Batu en Hongarije werd geplunderd. Bijna 20 procent van de bevolking kwam bij de plunderingen om het leven.



Afbeelding 10:
De Russen waren de eerste Europese slachtoffers van de Mongoolse invallen. Omdat de macht van Kiev al een tijdje aan het terugnemen was, konden de Mongolen makkelijk de stad plunderen. De monniken en nonnen werden afgeslacht, en de kerken in brand gestoken.

Afbeelding 11:
Nadat de Mongolen de noordelijke en zwakkere Song dynastie had verslagen en Korea waren binnengevallen, was het de beurt aan het veel grotere en sterkere zuid-Chinese rijk van de Sing-dynastie. Na jaren oorlogvoeren werd de keizer uiteindelijk verslagen en liet Koelai Khan zich tot keizer uitroepen.

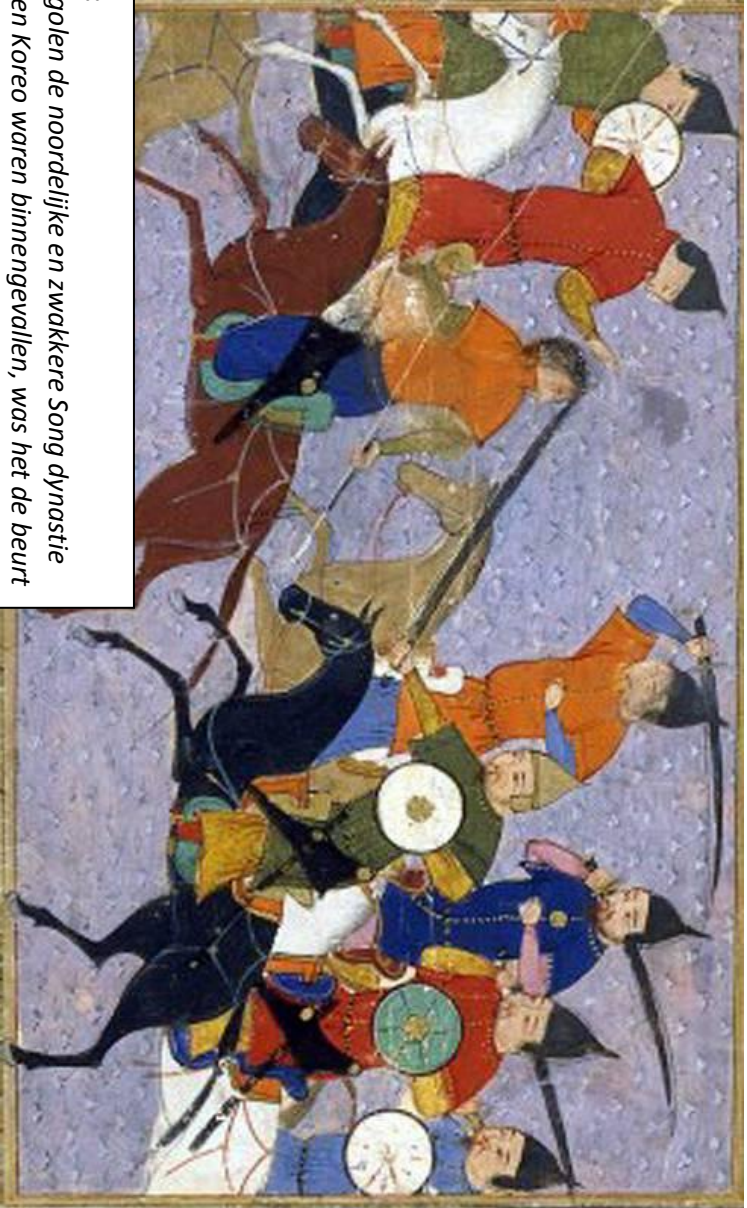

Afbeelding 12:

Deze veldslag wordt door de Russen vaak herdacht als een van de belangrijkste in de wording van het keizerrijk Rusland. Hier vochten de Russen zich vrij van ruim honderd jaar vazalschap van de Mongolen. Ook wordt het gezien als een strijd van christelijke Russen tegen niet-christelijke (islamitische) Mongolen, waardoor de vergelijking met de slag bij Poitiers (873) snel gemaakt is.





Afbeelding 13:
 Deze overwinning van de Mongolen was bitter. Veel Moravische ridders waren gesneuveld, maar ook de koning, Hendrik II, van Polen. Na de slag belegerden de Mongolen het kasteel waar Hendriks moeder woonde. Zij was verscheurd door de dood van haar enige overgebleven zoon en besloot uiteindelijk al haar bezit te verkopen en liet een klooster bouwen op de plek waar haar zoon gestorven is. Zij werd abdes en weidde de rest van haar leven aan God. Ze wordt nog steeds als heilige Sint Hedwig vereerd.

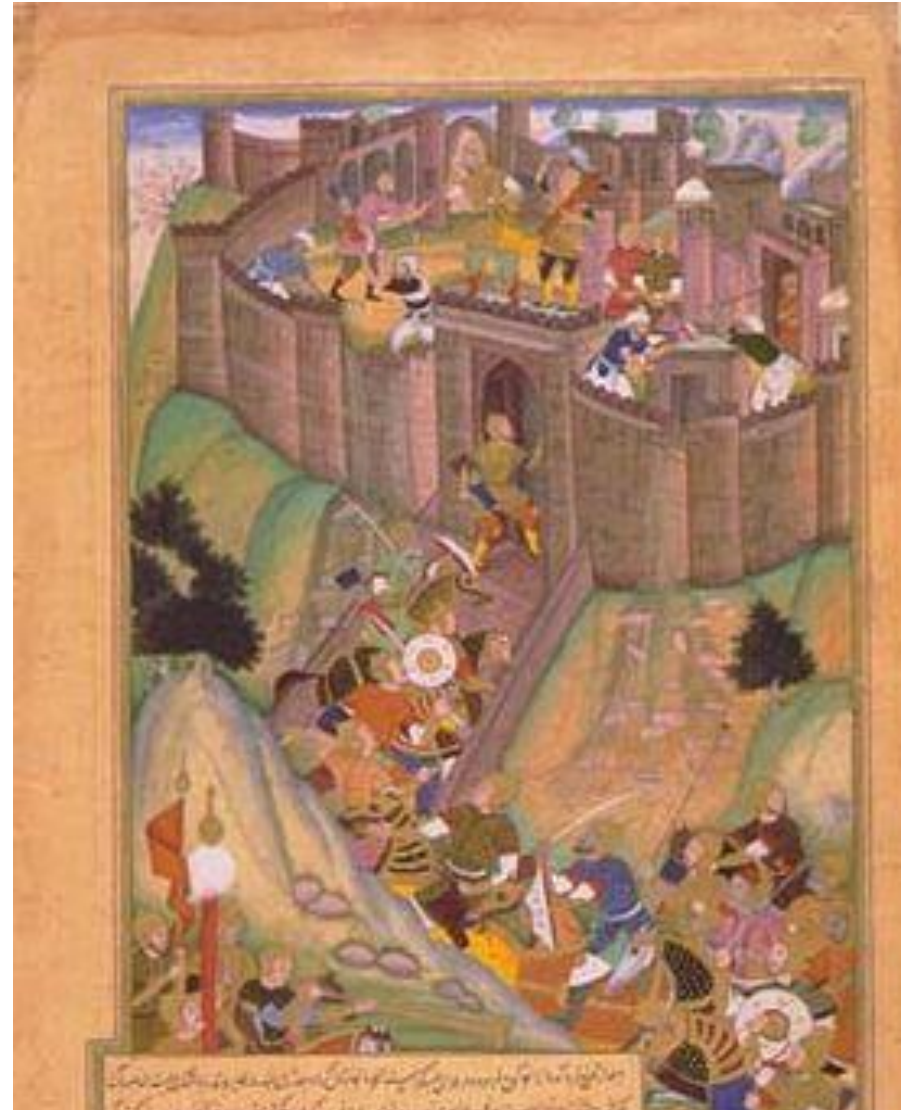

Afbeelding 14:
 Met de belegering van dit laatste bolwerk Alamut wordt er een einde gemaakt aan de meeste gevreesde sekte uit de middeleeuwen. Al ruim honderd jaar produceerden zij, de Hashisjin of Assassijnen, de best getrainde huurmoordenaars die er waren. Nu deze plaaggeest verslagen was, kon Hülegü zijn khanaat stichten. Hij noemt zichzelf wijselijk il-khan, wat 'onderhorige khan' betekent.